

高性能でコンパクト A4デジタルフルカラー複合機の紹介

# RICOH MP C306Series

## 高性能A4カラー複合機

モノクロ、フルカラー同速で30枚/分\*の高速出力。  
A3センターマシン並みの高性能です。  
快適なドキュメントの出力が可能です。

モノクロ  
フルカラー同速

**30**枚/分



\* A4タテ送り、連続印刷時。

## 1台4役、デスクトップコンパクト

コピー、プリンター、スキャナー、ファクス\*機能がこの1台に。デスクトップに置けるコンパクト設計。省スペースに貢献します。

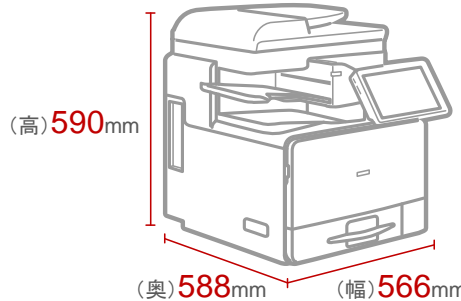

\* RICOH MP C306 Z SPFは標準搭載。

## 10.1インチ 大型フルカラータッチパネル

直感的な操作が可能な10.1インチの大型フルカラータッチパネルを標準搭載。A3複合機と同一の操作性で組み合わせて設置しても戸惑いません。



気になる価格、詳細仕様は担当営業まで！

## 免許証などのIDカードを簡単にコピー

カードの表面・裏面を読み取り、用紙の上下に集約してコピーする機能です。ウィザード形式ですので操作に迷わずコピーできて便利です。

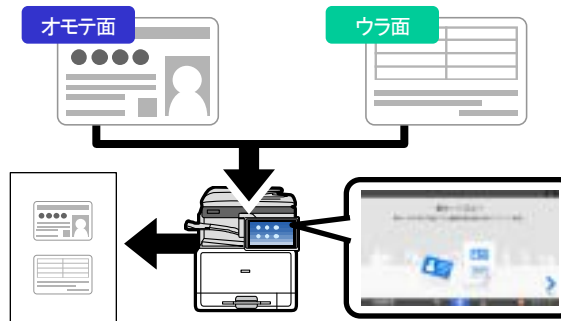

# BSS通信

～2017年02月号～

2月の行事には「節分」「バレンタインデー」などありますが最近では「恵方巻き」を食べる習慣が定着しつつあります。「恵方」とは、その年の福徳を司る神がいる方向の事をいいます。その神がいる方向は、毎年変わり、その度に恵方も変わってきます。その方向に向かって色々な事を行うと良いと言われるので、恵方巻きは、「恵方に向けて、黙々と一気に食べる」のがルールらしく、「このルールを守らないと」利益が無くなってしまふようなので要注意です！

今年の恵方は「北北西」です。

皆様にたくさんのお福がやってきますように！

# 特別コラム：船井総合研究所 とざわ通信⑬

## 『採用はスキルより相性』

みなさん、こんにちは。株式会社 船井総合研究所の兎澤（とざわ）と申します。今回で13回目の掲載となります。よろしくお願いたします。船井総研という会社は、主に中小企業様の業績アップのお手伝いをしている経営コンサルティング会社です。

前回は、「自前の採用と育成」という考え方をご紹介しました。人材の獲得が難しくなっている昨今、自前で未経験者を採用して育成できる会社がこれからは生き残るといった話をしました。そして、そのような会社に「社員が働きたいと思う会社、人が育つ会社」の特徴とポイントをお伝えしました。

さて今回は、「採用はスキルより相性」ということについてお伝えしたいと思います。みなさんは、社員の方を採用するとき、何を重視されていますか？年齢でしょうか？スキルでしょうか？経歴でしょうか？ いろいろな考え方や視点があると思います。

「人として自社に合うか微妙だけど、スキルは高いからとりあえず採用しよう」という採用の仕方は失敗するケースが多いように思います。結局、人間関係がギスギスして、雰囲気が悪くなってしまいがちです。船井総研の創業者である船井幸雄は、「採用のポイントは相性だ」と言っています。そして、「相性とは好き嫌いだ」とも言っています。つまり、「採用は経営者の好き嫌いが良い」と言うのです。

確かに経営者の方の勘は多くの場合優れていて、それを基準にすると失敗することが少ないように感じます。

これからは、「人としてその人が好きかどうか」「経営者との相性」「会社との相性」という視点も含めていただくと良いのではないのでしょうか？



お問い合わせ  
株式会社ビー・エス・サイトー  
〒010-0948  
秋田市川尻新川町9番35号  
TEL:018-865-7400  
FAX:018-865-7401  
担当:澤木

BSSでは船井総研より協力をいただき、定期的にセミナーを開催しております。